

# Terrengkjøretøy

for proffmarkedet



2023



# Erling Sande's: Kjøretøy for proffmarkedet

Det norske markedet ligger langt fremme når det gjelder fokus på elektriske kjøretøy. Det gir utslag også innen terrengkjøretøy. Importør Erling Sande AS opplever en sterk økende interesse for elektriske alternativer innen ATV og UTV. Det gjelder både innen bygg og anlegg, jordbruk, linjearbeid og kommune. Stadig flere anbud krever at entreprenørene må ha elektriske kjøretøy. Utvalget begynner å bli bra. Og det kommer mye spennende på markedet i tiden fremover. Merkene Argo og Hisun er to av verdens ledende produsenter innen elektriske terrengkjøretøy. Nå etableres det flere proffsenter rundt om i landet, med hovedsatsning på batteridrevne terrengmaskiner for proffbrukere og en kunnskap rundt dette.

Hisun HS15 Lithium er en av de aller nyeste elektriske modellene som tilbys proffkundene. HS15 har 4 seter, lastekasse og rekkevidde på opp til 120 kilometer. Den fjernstyrte Argo R8 roboten setter en helt ny standard inne dette segmentet, ikke minst innen brann og redning og krevende arbeid i tunneler.

**Krav om høyvoltskompetanse** Erling Sande AS er nå i gang med å etablere 10-12 proffsentre i Norge. Disse får spesielle krav og opplæring innen elektriske produkter, for det er et utvidet krav til kompetanse innen profesjonelle kjøretøy. Alle proffsentrene skal ha mekanikere med spesialkompetanse innen høyvoltsprodukter. I tillegg skal alle disse utvalgte forhandlerne tilby elektriske kjøretøy som demoprodukter, slik at kundene får anledning til å oppleve kapasiteten i praksis i sitt miljø.

Dette er i stor grad snakk om en ny type kjøretøy som kundene ikke har kjennskap fra tidligere. Derfor er det uhyre viktig at vi tilbyr næringsaktørene både informasjon og demonstrasjon, slik at kundene får erfaring og at behovet kartlegges skikkelig, sier Thommas Fylling, produktansvarlig for ATV/UTV/XTV og Roboter.

Interessen for elektriske kjøretøy er sterkt økende i Norge. Salgsstatistikken for UTV i 2022 viser at det var en elektrisk Hisun som var den mest solgte firehjulingen i Norge. Det har aldri skjedd tidligere, og er en milepæl for bransjen. I 2022 ble det solgt 709 UTVer. Hisun Sector E1 lå på topp med 78 enheter. Interessen er stor og aktørene som får muligheten til å prøve disse elektriske produktene blir ofte begeis-

## Innholdsfortegnelse

<b>Argo XTV/UGV modeller:</b>	<b>Side</b>
Atlas EV	3
Rover UGV	4
R8 XT-R UGV	5
J5 Firedog UGV	6
Responder 850 - R	7
Aurora 950 - R	8
Aurora 950 Huntmaster	9
Conquest 950 XT	10
Conquest 950 XT-X	11
CENTAUR	12
<b>Hisun EL-UTV modeller:</b>	
HS5DUTV	13
HS5DUTV-4	14
HS7DUTV-5	15
HS15DUTV-2	16
HS15DUTV-3	17

tret. Vi ser derfor verdien av at produktene er tilgjengelig for demokjøring og at vi derfor må tilby både firehjulinger, sekshjulinger og åttehjulinger hos utvalgte forhandlere.

**Oppsøk et proffsenter og få råd om kjøretøyet som er skreddersydd til "dine" arbeidsoppgaver!**

[www.erling-sande.no/forhandlere](http://www.erling-sande.no/forhandlere)





# Atlas EV



Argo, verdenslederen for amfibiske terrengkjøretøyer, er stolte av å gi deg Atlas EV. Atlas EV er verdens første helelektriske amfibiske 8x8 XTV. Den er tuftet på fremtredende forskning og utvikling innen elektrifisering og ubemannet sektor. Den avanserte funksjonen "crawl control" gjør at denne maskinen kan stoppe og snu på en fem-øring uansett om den er i stigninger eller nedoverbakker.

## Teknisk informasjon:

Lengde	3023 mm
Bredde	1524 mm
Vekt (fulltanket)	958 kg
Bakkeklaring	254 mm
Høyde	1295 mm
Vinsj	3000 LB

## Motor

Dreiemoment	145 Nm
Elektrisk drift	48 V
Batteri	28 kW
Chassis	8x8
Transmisjon	Admiral E-steer
Vinsj	3000 LB
Hastighet på land	40 km/t

## Relevant tilbehør:



DFK Cabin  
Vnr 66S02U01-0



Brushguard  
Vnr 900-0036



Belter/Tracks  
Vnr 825-50-1-NE



Cover 8x8  
Vnr 900-0120

# Rover UGV



Rover kombinerer Argos velprøvde 8x8-plattform med et helt nytt batteridrevet understell og batteristyringssystem fra Briggs & Stratton. Argo Rover kan styres via fjernbetjening, line-of-sight RF eller et "følg meg"-system for autonome oppdrag. I tillegg til å håndtere det meste av terreng på land, har den amfibiske egenskaper som enkelt håndterer vannhindringer. Til sammen gir dette ekstrem mobilitet som få, om noen, kan tilby per i dag. Kombinasjonen gir den ultimate ubemannede kjøretøyløsningen innen gruvedrift, sikkerhet, landbruk, brann og redning, energiselskaper mm hvor man har behov for et selvgående kjøretøy.

## Teknisk informasjon:

Lengde	3480 mm
Bredde	1537 mm
Nyttelast på land	513 kg
Vekt (fulltanket)	1590 kg
Bakkeklaring	245 mm

Høyde	1440 mm
<b>Motor</b>	
Max hastighet	30 km/t
Dreiemoment	145 Nm
Batteri	48 Volt

## Spesialtilpasses

### Relevant tilbehør:



Tracks/Belter  
Vnr 825-50-1-NE



Brushguard  
Vnr 900-0036



Mud Flap assembly  
Vnr 625-10







## R8 XT-R UGV



XTR-plattformen tilpasser seg enkelt hva det måtte være av behov brukeren har! Det store planet, den høye laste- kapasiteten og det ekstremt solide drivverket gjør det enkelt å løse hva man måtte ønske av oppgavespesifikk nyttelast eller -system. Denne plattformen brukes i dag til alt fra base for rakettutskytning til redskapsbærer for rørinspeksjoner.

### Teknisk informasjon:

Lengde	3480 mm
Bredde	1537 mm
Dreiemoment	145 Nm
Vekt (fulltanket)	1590 kg
Bakkeklaring	245 mm
Høyde	1440 mm

### Motor

Max hastighet	30 km/t
Dreiemoment	145 Nm
Batteri	48 Volt

### Spesialtilpasses

### Relevant tilbehør:



Cover 8x8  
Vnr 900-0120



Vinsj 5500  
Vnr EWX5500A-12SR



Tracks/Beltes  
Vnr 825-50-1-NE



Tilhenger med 8 hjul  
Vnr Argo Trailer 8 Blk

# J5 Firedog UGV



Argos J5 Rover S leveres i topp kvalitet og alle godkjenninger til industristandard. Bildene viser modellen med ekstrautstyr for brannslukning. J5 Rover S takler ekstrem varme, røyk, eksplosive farer og giftig røyk.

## Teknisk informasjon:

Lengde	1520 mm
Bredde	1380 mm
Vekt (fulltanket)	280 kg
Bakkeklaring	250 mm
Høyde	850 mm

## Motor

Max hastighet på land	12 km/t
Batterikapasitet	9,6 W

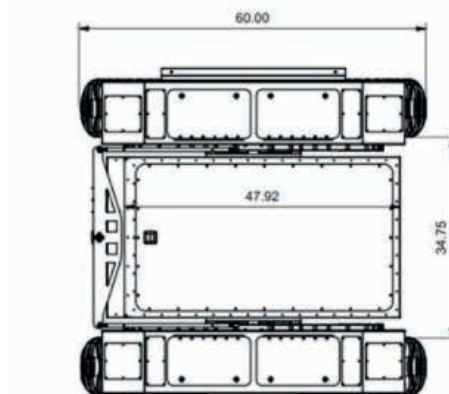
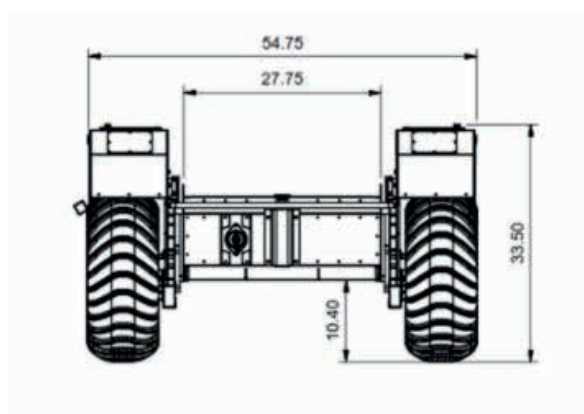

J5 Firedog vist med skisse forfra og ovenfra



# Responder 850 - R



Aurora Responder er produktet for å redde liv på utfordrende og avsideliggende steder hvor man ikke kommer til med f. eks helikopter. Denne «helten» er utstyrt med delte seter for å gi fleksible passasjer seter for ethvert redningsoppdrag. Her feller du ned halve setet slik at du får plass til bære med pasienten liggende på! Den er utformet slik at helsepersonell på en enkel måte kan kommunisere med pasienten tilbake til sivilisasjonen. Dette er rett og slett en «sykebil» designet for å ta seg frem på de utroligste steder. Responder er utstyrt for nødsituasjoner, og et EMS-bårefeste installert på Aurora Responder tillater besetningsmedlemmene å baklaste bårer.

## Teknisk informasjon:

Lengde	3023 mm
Bredde	1524 mm
Effekt	33 hk
Vekt (fulltanket)	762 kg

Bakkeklaring	279 mm
Høyde	1295 mm
<b>Motor</b>	
Slagvolum	850 ccm
Tankvolum	27 liter

## Relevant tilbehør:



DFK Cabin  
Vnr 66S02 001-0



Hood Rack  
Vnr 900-0073



Bensinkanneholder  
Vnr 867-01



Tracks/Belter  
Vnr 825-50-1-NE

# Aurora 950 SX-R



Denne «gutten» er klar for ethvert oppdrag du måtte by på! Aurora 8x8-serien er en førsteklasses plattform fra ARGO, noe som gjør den til den mest avanserte og kraftige XTV som er tilgjengelig. Den massive VX 950 V-Twin-motoren gir deg nok kraft (40 hk) til å håndtere de fleste terreng og den er tillegg amfibisk noe som gjør at den går like godt både til lands og til vanns. Instant Torque Clutch (ITC)-teknologien kompletterer Admiral-transmisjonen med ARGO Progressive Steering for en jevn og komfortabel tur.

## Teknisk informasjon:

Lengde	3023 mm
Bredde	1524 mm
Effekt	33 hk
Vekt (fulltanket)	762 kg
Høyde	1295 mm

## Motor

Slagvolum	950 ccm
Tankvolum	27 liter

## Relevant tilbehør:



Snø plog  
Vnr 657-21



Bedliner  
Vnr 866-01



Bensinkanneholder  
Vnr 867-01



Hood Rack  
Vnr 900-0073



# Argo Track Edition



Tanken bak Track Edition er ikke å erstatte tråkkemaskinen. Argo 8x8 er imidlertid et godt og nødvendig supplement til tråkkemaskinen. – Det er mange faktorer til dette. Argo kan brukes hele året. Det gir gode fordeler i forbindelse med løypevedlikehold i sommerhalvåret. Argoen er et bedre alternativ enn tråkkemaskinen når såle skal preppes tidlig i sesongen. Den makter dessuten å preppe på steder der det er for trangt og kronglete for tråkkemaskinen. I tillegg sørger de brede beltene for bedre grep i snøen, og at den dermed klarer å trekke tyngre utstyr enn både snøscooter og ATV. En annen fordel er at Argo kan bidra til mer effektiv prepping av løyper i sesongen, når det kommer mye snø. Tråkkemaskinen koster jo mye, og det er ikke så mange foreninger som har råd til flere slike i drift. Da kan en Argo være et smart alternativ. Med tett hytte og lastegrind på taket av hytta, er ikke lenger maskinen å regne som amfibisk, men den flyter fortsatt, og er betydelig tryggere ved kjøring over isen enn for eksempel ATV med belter eller snøscooter. Beltebreddere og høye aluminiums profiler på beltet gjør at fremkommeligheten i løssnøen blir enda bedre!

## Teknisk informasjon:

Lengde	3023 mm
Bredde	1524 mm
Effekt	33 hk

Vekt (fulltanket)	762 kg
Høyde	1295 mm

## Motor

Slagvolum	950 ccm
Tankvolum	27 liter

## Relevant tilbehør:



DFK Cabin  
Vnr 66S02 001-0



Hood Rack  
Vnr 900-0073



Bensinkanneholder  
Vnr 867-01



Tracks/Belter  
Vnr 825-50-1-NE

# Aurora 950 Huntmaster



Aurora HuntMaster 8x8 er toppen av Side-by-Side pyramiden. Med 8 stk 25" dekk tar denne maskinen deg til steder på kartet som virker praktisk talt umulig å nå! Lavtrykksdekkene til Argo gir bransjens desidert beste grep og det desidert laveste marktrykket per cm<sup>2</sup>. Dette betyr at Argo 8x8 er bransjens mest naturvennlige produkt. Den er skånsom mot underlaget og setter omtrent ikke merker ved riktig kjøring.

## Teknisk informasjon:

Lengde	3023 mm
Bredde	1524 mm
Effekt	40 hk
Vekt (fulltanket)	662 kg
Høyde	1295 mm

## Motor

Slagvolum	950 ccm
Tankvolum	27 liter

## Relevant tilbehør:



Mudflaps  
Vnr 625-10



Tilhenger krok  
Vnr 642-00



Rear Rack Accessory  
Vnr 900-0074



Cargo Liner Accessory  
Vnr 900-0075



# Conquest 950 XT



Conquest 950 XT gir deg selvtillitet så snart du fyrer opp VX 950 V-Twin EFI motoren. Uansett Last eller trekk med kraftig vekt; admiralgirkassen gir en ideell kombinasjon av jevn styring og konstant trekkeffekt på alle hjul. Med Argo 25" XT119 dekk og 9" AirLock™ stålfelger, blir uventede hindringer bare en morsom del av jobben din.

## Teknisk informasjon:

Lengde	3175 mm
Bredde	1651 mm
Høyde	1245 mm
Effekt	40 hk
Vekt (fulltanket)	857 kg
Bakkeklaring	228 mm
Farge	Gul eller Grønn

## Motor

Slagvolum	950 ccm
Tankvolum	32 liter
Transmisjon	ODG Admiral
Bremser	Hydrauliske
Max hastighet	27 km/t
Lastekapasitet	549 kg
Trekk kapasitet	907 kg

## Relevant tilbehør:



XTI Convertible Top  
Vnr 958-171



Windshield XTI  
Vnr 958-90



Hood Fan Conquest  
Vnr 900-0104



Windshield Viper  
Vnr 900-0105

# Conquest 950 XT-X



Conquest 950 XT-X handler om å håndtere de tøffe forflytningene over dype myrer, vann, slam, steiner, snø, is, tømmerstokker på ujevne underlag. Denne arbeidshesten fortsetter til arbeidet er gjort. Conquest 950 XT-X er utstyrt med vår pålitelige VX 950 V-Twin-motor, Instant Torque Clutch (ITC) og power dump-boksen for å gjøre det enklere å dra og losse effektivt. For ekstra sikkerhet for deg og passasjerer din har den veltebøyler.

## Teknisk informasjon:

Lengde	3175 mm
Bredde	1651 mm
Høyde	1245 mm
Effekt	40 hk
Vekt (fulltanket)	1021 kg
Bakkeklaring	228 mm
Farge	Gul eller Grønn

## Motor

Slagvolum	950 ccm
Tankvolum	32 liter
Transmisjon	ODG Admiral
Bremser	Hydrauliske
Max hastighet	27 km/t
Lastekapasitet	385 kg
Trekk kapasitet	907 kg

## Relevant tilbehør:



Folding Windshield  
Vnr 958-192



Dumpbox Conquest  
Vnr 900-0197



Windshield Viper  
Vnr 900-0105



Hood Fan Conquest  
Vnr 900-0194



# Centaur XT



Den lette, amfibiske Centaur XT fra Argo er designet for ytelse hvor som helst. Den manøvrerer uanstrengt på alle overflater med sin jevne glidestyring, unike fjæring og massive slange-løse ultralavtrykksdekk. Den er lastet med innovativ teknologi, komfort og sikkerhetsfunksjoner. Og gir mulighet til å få utstyret, lasten og teamene dine kjørt hvor som helst på planeten.

Centaur XT fra Argo er produsert i samarbeid med Doosan.

## Teknisk informasjon:

Lengde	3988 mm
Bredde	2570 mm
Høyde	2846 mm
Effekt	55 hk/41 kW
Tørrvekt	2400 kg
Bakkeklaring	660 mm

## Motor

Drivstoff/Forbruk	Diesel/5-8 lpt
Tankvolum	95 liter
Starter	Elektrisk
Antall pers.	8 stk
Trekkapasitet tot.	2350 kg
Max. Klatrekap.	35°
Max helling:	30°







## Hisun EL-UTV modeller



I Norge er det et stort fokus på elektriske kjøretøy. Også i vår kjøretøyverden er Norge et et foregangsland. Det stilles større og større krav til profesjonelle brukere om elektrifisering av kjøretøyparken.

Elektrisk UTV er dermed en glimrende måte å øke kvoten av elektriske maskiner på, samtidig som man kutter store kostnader. En elektrisk UTV har på langt nær de samme driftskostnadene som de tradisjonelle varebilene eller pick-upene som i stor grad brukes f.eks i anleggsbransjen i dag. Anskaffelseskostnaden er omtrent halvparten, så den direkte innsparelsen vises straks! Alle modellene kan fås med tett hytte (kabin), varmeapparat og vindusvisker.



## HS5D UTV



HS5D UTV eller Sector E1 som modellen heter - var Norges mest solgte UTV i 2022. Dette er historisk - da det er første gang et elkjøretøy er den mest solgte modellen i ATV/UTV verdenen! Sector E1 leveres med en 5 kW motor (har en peak på 8,8 kW) og blybatterier på 48V. Dette passer brukere som kjører på et industriområde eller i et relativt flatt terreng. Bratte bakker kan forseres, men man vil oppleve at hastigheten faller når man skal ivareta kjørelengden. Batterikapasiteten er god og mange profesjonelle brukere lader kun en gang i uka. Sector E1 er noe mindre enn storebror HS 15D og er derfor bedre egnet på trange områder. Sector E1 er registrerbar og kjøres med bilsertifikat. Med integrert lader og kontakt som går i vanlig stikkontakt kan denne lades hvor som helst.

**Teknisk informasjon:**

Lengde	3810 mm
Bredde	1585 mm
Effekt	8,8 kW/5 kW
Vekt (uten batteri)	920 kg
Bakkeklaring	300 mm
Høyde	2020 mm
Drivverk	4-hjulstrekk

**Motor**

Elektrisk 48 V	
Ladetid (full)	6-8 t
Rekkevidde	60 km
Maks passasjerer	2 stk
Bremser	Hydrauliske
Nyttelast	280 kg
Slepekapasitet	400 kg

**Typegodkjenning:** L7e (Bilsertifikat)



Med Hisun's HS5D UTV blir arbeidsoppgavene enkelt gjennomført

# HS5D UTV-4



Prisgunstig og miljøvennlig!

Dette er Litium-versjonen av Sector E1. HS5D UTV-4 har også en 5 kW motor, men nå at den «peaket» på 14 kW. Batterivoltene er økt til 72 V og du får en kjørelengde på ca 30% mer. Dreiemomentet på 120 Nm gjør at man får en modell som sparker mer fra seg enn lillebroren. Dette gir også økt trekkapasitet. De fysiske målene og lastekapasiteten er den samme som hos HS5D og man vil også her oppleve en god fremkommelighet på trangere plasser. HS5D UTV-4 er registrerbar og kjøres på vanlig bilsertifikat. Med integrert lader og kontakt som går i vanlig stikkontakt kan denne lades hvor som helst.

## Teknisk informasjon:

Lengde	3810 mm
Bredde	1585 mm
Effekt	14 kW/5 kW
Vekt (uten batteri)	920 kg
Bakkeklaring	300 mm
Høyde	2020 mm
Drivverk	4-hjulstrekk

## Motor

Ladetid (full)	6-8 t
Rekkevidde	80 km
Maks passasjerer	2 stk
Bremser	Hydrauliske
Nyttelast	280 kg
Slepekapasitet	600 kg

**Typegodkjenning:** L7e (Bilsertifikat)

\* Produktet er ikke momspliktig.



Med Hisun's HS5D UTV-4 blir arbeidsoppgavene enkelt gjennomført



## HS7D UTV-5



HS7D UTV-5 har også litumbatteri. Med motor på 7,5 kW og en «peak» på 19 kW får man en ytterligere økning i dreiemomentet. Med hele 140 Nm fortsetter HS7D UTV-5 å markere seg i frasparket. Den har en kjørelengde på inntil 80 km under ideelle forhold og ca. 40 km i tøft terreng. Hastigheten ligger rundt 50 km/t så man holder følge med trafikken i bynære områder. Denne modellen registreres som traktor og føres enten med bilsertifikat eller traktorsertifikat (ikke for førerkortklasse inntil 40 km/t). Med integrert lader og kontakt som går i vanlig stikkontakt kan denne lades hvor som helst.

**Teknisk informasjon:**

Lengde	3810 mm
Bredde	1585 mm
Effekt	19 kW/7,5 kW
Vekt (uten batteri)	920 kg
Bakkeklaring	300 mm
Høyde	2020 mm
Drivverk	4-hjulstrekk

**Motor**

Elektrisk	72 V
Ladetid (full)	6-8 t
Rekkevidde	80 km
Maks passasjerer	2 stk
Bremser	Hydrauliske
Nyttelast	280 kg
Slepekapasitet	600 kg

**Typegodkjenning:**

Traktor T1



Med Hisun's HS7D UTV-5 blir arbeidsoppgavene enkelt gjennomført

# HS15D UTV-2



Prisgunstig og miljøvennlig!

HS15D UTV-2 har den største motoren og kapasitet på 15 kW og 37,5 kW som «peak». 168 Nm gir et solid fraspark og med batterikapasitet på 16,5 kwh økes kjørelengden til 100 km. Kjørelengde varierer selvfølgelig med både last, føre og klimatiske forhold. Test av kjøretøyet på Norsk vinterføre i -10°C viste redusert kjørelengde på ca 40%. Ved "normal" bruk kan man kjøre en hel dag og gjerne litt til. Modellen er godkjent for 2 pers. og "erstatte" lett en pick-up i sitt daglige virke. Med integrert lader og kontakt som går i vanlig stikkontakt kan den lades hvor som helst - uten ekstra kostnader på ladestasjon!

## Teknisk informasjon:

Lengde	3810 mm
Bredde	1585 mm
Effekt	37,5 kW/15 kW
Vekt (uten batteri)	920 kg
Bakkeklaring	300 mm
Høyde	2020 mm
Drivverk	4-hjulstrekk

## Motor

Ladetid (full)	6-8 t
Rekkevidde	100 km
Maks passasjerer	2 stk
Bremser	Hydrauliske
Nyttelast	280 kg
Slepekapasitet	600 kg

## Typegodkjenning:

Elektrisk 72 V  
Traktor T1



Med Hisun's HS5D UTV-2 blir arbeidsoppgavene enkelt gjennomført



## HS15D UTV-3



Den største eldrevne UTV i HS-serien. HS15D UTV-3 har nøyaktig de samme tekniske spesifikasjonene som modell -2. Men dette er en 4-seter og er en perfekt mannskapsvogn f eks til tunneldrift. På tipplanet er det god plass til verktøy og utstyr. I entreprenørtest med HS15D UTV-3 mot dieselmaskiner har HS15D UTV-3 utkonkurrerte de på både lasteevne og egenskaper i terrenget! HS15D UTV-3 registreres som traktor og føres enten med bilsertifikat eller traktorsertifikat (ikke for førerkortklasse inntil 40 km/t). Med integrert lader og kontakt som går i vanlig stikkontakt kan den lades hvor som helst - uten ekstra kostnader på ladestasjon!

**Teknisk informasjon:**

Lengde	3810 mm
Bredde	1585 mm
Effekt	37,5 kW/15 kW
Vekt (uten batteri)	920 kg
Bakkeklaring	300 mm
Høyde	2020 mm
Drivverk	4-hjulstrekk

**Motor**

Ladetid (full)	6-8 t
Rekkevidde	100 km
Maks passasjerer	4 stk
Bremser	Hydrauliske
Nyttelast	280 kg
Slepekapasitet	600 kg

**Typegodkjenning:**Elektrisk 72V  
Traktor T1

Med Hisun's HS15D UTV-3 blir arbeidsoppgavene enkelt gjennomført





## Motorlivets gleder

Erling Sande AS ble etablert i 1932 og har i alle disse årene solgt motorglede til det norske folk. Vi er Europas eldste importør av Suzuki båtmotorer, mopeder, motorsykler og ATV. Erling Sande AS er importør av 4-hjulinger som ATV/UTV/XTV fra Argo og ATV fra Hisun. Vi importerer 2-hjulinger med motorsykler fra Peugeot scootere og elsykler, Zero elmotorsykler og NIU elscootere og elsparkesykkel. Erling Sande as tilbyr båtmotorer med ulike drivkraft; bensindrift fra Suzuki, dieseldrift fra Cox og elektriske båtmotorer fra Seadrive AS. Våre Suzuki båtmotorer motoriserer også Askeladdens båter. Erling Sande AS fører båtmerkene Beneteau, Capelli, HR Boats, Linder Aluminiumsbåtar, Silver Boats, Smartliner, Strana Boats; som er en eldrevet båt, Suzumar og Zar Mini Rib. I tillegg fører Erling Sande as utstyr til ATV fra Storm, Runva og Western og utstyr til hage/skog fra DR Power.

Våre produkter selges via dyktige proff-forhandlere. Du finner forhandler- og produktinfo her:

**erling sande**  
[erling-sande.no](http://erling-sande.no)

Erling Sande AS forbeholder seg retten til å endre tekniske spesifikasjoner og pris uten forutgående varsel. Importøren tar forbehold om trykkfeil. Lokale klargjøringskostnader og registreringskostninger tilkommer på alle modeller som ikke er merket ferdig på vei.